

AVOVA

Sperber-Fix 61

LIETOTĀJA ROKASGRĀMATA

- 61cm - 105cm
- 3 mēneši – 4 gadi
- ≤20 kg
- UNECE regula nr. R129



LV

Ražots Vācijā

5110001 22/02

1 PRODUKTA PĀRSKATS

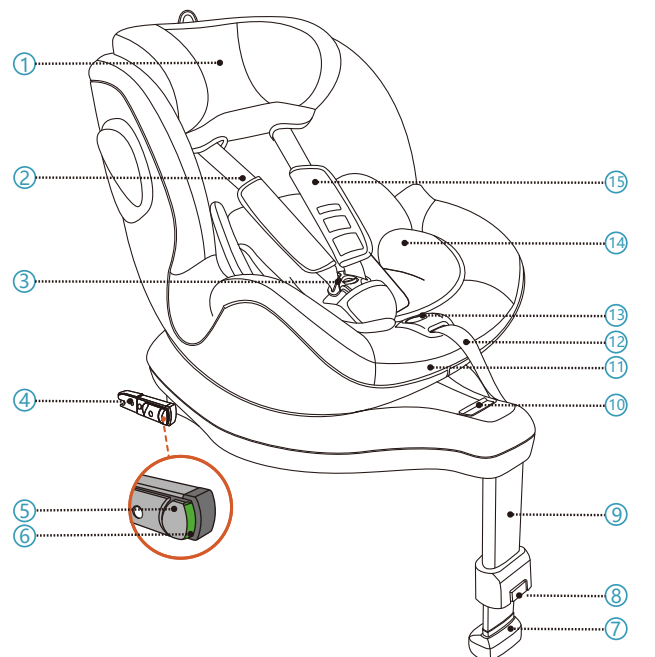

- | | |
|-------------------------------------|---|
| 1. Galvas Balsts | 7. Atbalsta Stieņa Indikators |
| 2. 5-punktu Drošības Josta | 8. Atbalsta Stieņa Atlaišanas Poga |
| 3. 5-punktu Drošības Jostas Sprādze | 9. Atbalsta Stienis |
| 4. ISOFIX Savienotājs | 10. Pagriešanas Atlaišanas Rokturis |
| 5. ISOFIX Bloķēšanas Poga | 11. Atzveltnes Pielāgošanas Rokturis |
| 6. ISOFIX Indikatora Poga | 12. 5-punktu Drošības Jostas Regulētājs |

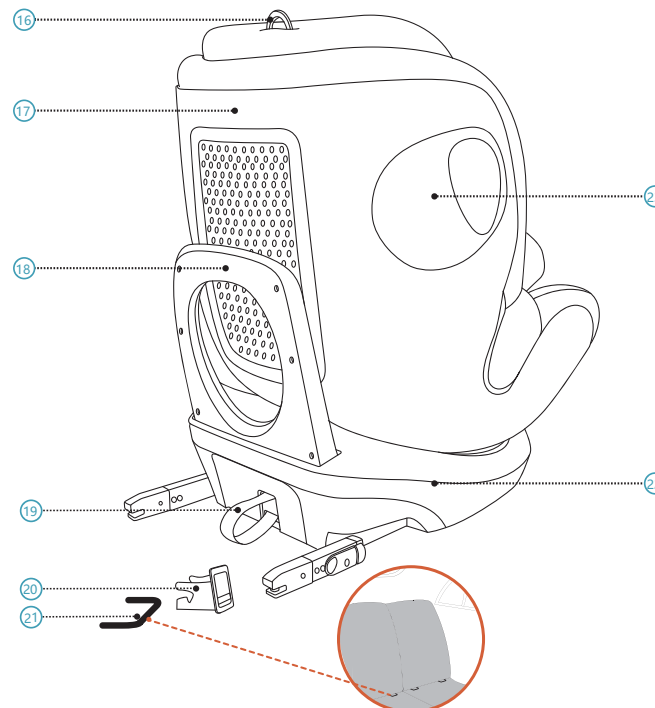

- | | |
|--|---|
| 13. Drošības Jostas Pielāgošanas Poga | 19. ISOFIX Atlaišanas Cilpa |
| 14. mazs bērns ieliktnis | 20. ISOFIX Aizbīdņu Kape |
| 15. Krūšu Spilventiņš | 21. ISOFIX Stiprināšanas Punkts (Automobilja) |
| 16. Galvas Balsta Regulēšanas Gredzens | 22. Sēdekļa Pamatne |
| 17. Sēdekļa Apvalks | 23. Integrēta Sānu Triecienu Aizsardzība |
| 18. Pret-atsitiena Josla | |

▲ BĪSTAMĪBA Bērnu sēdekli nedrīkst izmantot uz aizmuguri vērstā virzienā transportlīdzekļa sēdekļi ar aktīvu drošības spilvenu. Aktīvs drošības spilvens var izraisīt nopietnus savainojumus bērnam, kurš atrodas uz aizmuguri vērstā bērna sēdekļi. Bērnu sēdekļi jāuzstāda uz transportlīdzekļa sēdekļa bez aktīva drošības spilvena vai ar deaktivizētu drošības spilvenu.

▲ BĪSTAMĪBA Vienmēr izmantojiet 5-punktu drošības jostu **2** lai nostiprinātu bērnu.

▲ BĪSTAMĪBA Ja bērns ir garāks par 105cm vai bērna pleci pārsniedz plecu drošības jostas augstāko pozīciju, bērnam jāmainās uz sēdekli, kas piemērots garākiem bērniem.

▲ BĪSTAMĪBA Vienmēr izmantojiet Bērna mazs bērns ieliktnis **14** pirms jūsu bērns sasniedz 87cm garumu.

▲ BĪSTAMĪBA AVOVA Sperber-Fix 61 ir apstiprināts augumiem no 61 cm līdz 105 cm, izmantojot transportlīdzekļos ISOFIX Savienotājus **4** un Atbalsta Stieni **9**.

▲ BĪSTAMĪBA Vienmēr izmantojiet Atbalsta Stieni, lai uzstādītu bērnu sēdekli kopā ar ISOFIX Savienotājiem. Atbalsta Stienim jābūt saskarē ar transportlīdzekļa grīdu bez Atbalsta Stieņa Indikatora **7** parādīšanās sarkanā krāsā.

▲ BĪSTAMĪBA Tas ir savietojams ar universālajām sēdvietām automašīnās, lūdzu, lasiet jūsu automašīnas rokasgrāmatu.

▲ BĪSTAMĪBA Nekad neatstājiet savu bērnu bez uzraudzības bērna sēdekļi.

▲ BRĪDINĀJUMS Bērnu sēdekļi vienmēr jānostiprina, kad tas atrodas transportlīdzeklī, izmantojot ISOFIX stiprināšanas punktus **21**, pat ja neviens bērns netiek pārvadāts.

▲ BRĪDINĀJUMS Bērnu sēdekli regulāri jāpārbauda, lai nodrošinātu, ka visas daļas ir funkcionālas un bez jebkādiem bojājumiem.

▲ BĪSTAMĪBA Lūdzu, iznīciniet savu sēdekli jebkurā automašīnas un/vai vardarbīgā sadursmē, jo bērnu sēdekļi var tikt bojāti, bet bojājumi var nebūt uzreiz redzami.

▲ BĪSTAMĪBA Nelietojiet smērvielas Sperber-Fix 61 un nekādā veidā nemainiet to, jo tas var nopietni ietekmēt tā spēju aizsargāt jūsu bērnu.

▲ BRĪDINĀJUMS Lūdzu, nepakļaujiet bērna sēdekli intensīviem tiešiem saules stariem. Ja ir intensīvi tiešie saules stari, bērnu sēdekļi var dažas bērnu sēdekļa daļas var kļūt ļoti karstas, kas var kaitēt bērnam.

▲ BĪSTAMĪBA Lietojiet aizmugurējā sēdekli: Pārvietojiet priekšējo sēdekli uz priekšu pietiekami tālu, lai bērna kājas nevarētu sasniegt priekšējā sēdekļa atzveltni, jo tas ir drošāks.

▲ BRĪDINĀJUMS Sperber-Fix 61 stingri priekšmeti un plastmasas daļas ir novietotas un uzstādītas tā, lai transportlīdzekļa ikdienas lietošanas laikā tās nevarētu iesprūst transportlīdzekļa durvīs vai pārvietojot sēdekli.

▲ UZMANĪBU Izmantojot bērnu sēdekli, automašīnas sēdekļiem droši vien ir nolietojuma pazīmes. Lai no tā izvairītos, var izmantot automašīnas sēdekļu aizsargus.

▲ BĪSTAMĪBA Pārliedzieties, vai visi pasažieri ir informēti par to, kā atbrīvot savu bērnu neparedzēts gadījums.

▲ BĪSTAMĪBA Pārliedzieties, ka bagāža vai citi priekšmeti ir pareizi nostiprināti. Nenodrošināta bagāža var izraisīt nopietnus savainojumus bērniem un pieaugušajiem negadījumā.

▲ UZMANĪBU Nelietojiet nekādus agresīvus tīrīšanas produktus, kas var kaitēt bērna sēdekļa konstrukcijas materiāliem.

▲ BĪSTAMĪBA AVOVA iesaka, ka bērna sēdekļus nevar nopirkt vai pārdot lietotus.

2 INSTRUKCIJA

Paldies, ka izvēlējāties AVOVA Sperber-Fix 61, lai nodrošinātu bērnu drošu braucienu. Sēdekļi ir konstruēti, pārbaudīti un sertificēti saskaņā ar Uzlabotas Bērnu Ierobežošanas Sistēmas (UBS R129). Apstiprinājuma zīmogs E (aplī) un apstiprinājuma numurs atrodas oranžā apstiprinājuma etiķetē (uzlīme uz bērnu sēdekļa). Bērnu sēdekļi ir paredzēti bērnam, kura augstums ir 61cm-105cm, vecumā no 3 mēneši - 4 gadīgiem. Izlasiet šo lietotāja rokasgrāmatu pirms sēdekļa uzstādīšanas ir svarīgi. Šī lietotāja rokasgrāmata jāglabā kabatā aiz galvas tubals pārsega, lai lietotāji tai varētu piekļūt jebkurā laikā.

Šajā lietošanas pamācībā tiek izmantoti sekojoši simboli:

▲ BĪSTAMĪBA norāda uz bīstamu situāciju, kas, ja netiek novērsta, radīs nāvi vai nopietnu ievainojumu.

▲ BRĪDINĀJUMS norāda uz bīstamu situāciju, kas, ja netiek novērsta, var izraisīt nāvi vai nopietnu ievainojumu.

▲ UZMANĪBU norāda uz bīstamu situāciju, kas, ja netiek novērsta, var izraisīt nelielu vai vieglu ievainojumu.

PARASTA DROŠĪBAS INFORMĀCIJA

▲ BĪSTAMĪBA AVOVA Sperber-Fix 61 ir apstiprināts augumiem, kuru izmēri ir no 61 cm līdz 105 cm virzienā uz aizmuguri un 76 cm līdz 105 cm uz priekšu - vērsti.

▲ BĪSTAMĪBA Bērnu sēdekli izmantojiet tikai uz aizmuguri vērstā virzienā, ja jūsu bērna augums ir mazāks par 76 cm. Kad jūsu bērns sasniedz 76 cm, jūs varat izmantot bērnu sēdekli to pavēršot vai nu uz aizmuguri, vai uz priekšu.

▲ BĪSTAMĪBA AVOVA Sperber-Fix 61 var izmantot tikai transportlīdzekļu sēdekļos ar ISOFIX stiprināšanas punktiem **21**. Lūdzu, pārbaudiet transportlīdzekļu piemērotības sarakstu.

▲ BRĪDINĀJUMS Nelietojiet mājās. Tas nav paredzēts lietošanai mājās, un to var izmantot tikai automašīnā.

▲ BĪSTAMĪBA Ja rodas šaubas, konsultējieties ar automašīnas sēdekļa ražotāju vai ar mazumtirgotāju.

3 UZSTĀDĪŠANA SAGATAVOŠANĀS

▲ BĪSTAMĪBA Lūdzu, pārliedzieties, ka transportlīdzekļa sēdekļi, kurā uzstādīts bērnu sēdekli, ir vertikālā stāvoklī, ja transportlīdzekļa sēdekli ir iespējams noliekt.

AVOVA Sperber-Fix 61 var uzstādīt uz aizmuguri vērstu vai vērstu uz priekšu, nofiksējot ISOFIX Savienotājus **4** uz ISOFIX Stiprināšanas Punktiem **21** un pievienojot Atbalsta Stieni **9** pie transportlīdzekļa grīdas. Tas ir savietojams ar universālām sēdvietām transportlīdzekļos. Lūdzu, izlasiet automašīnas rokasgrāmatu.

1. Nostipriniet ISOFIX Aizbīdņu Kapi **20** pie transportlīdzekļa ISOFIX nostiprināšanas Punktiem **21** kas atrodas starp transportlīdzekļa sēdekļa virsmu un atzveltni.

▲ UZMANĪBU Lai palīdzētu instalēšanā, ieteicams izmantot ISOFIX aizbīdņu kapes. Tās palīdz novērst transportlīdzekļa sēdekļa bojājumus. Ja transportlīdzekļa sēdekli var salocīt, pirms to dariet, noņemiet ISOFIX aizbīdņu kapes.

2. Pavelciet apakšējo ISOFIX Atlaišanas Cilpas **19** daļu lai izvilktu ISOFIX Savienotājus **4** no bērnu sēdekļa pamatnes **22**, līdz ISOFIX Savienotāji atrodas visaugstākajā pozīcijā.

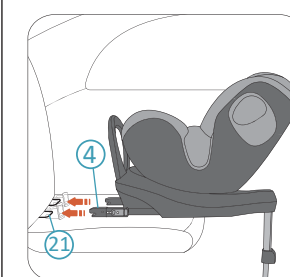

3. Novietojiet bērnu sēdekli uz transportlīdzekļa sēdekļa un vērsiet abus ISOFIX Savienotājus **4** uz ISOFIX Stiprināšanas Punktiem **21** transportlīdzekļa sēdekli.

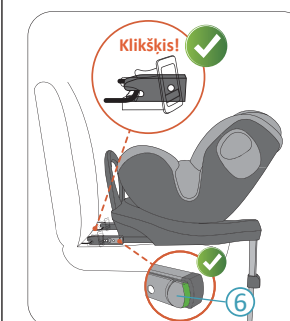

4. Piespiediet vienu ISOFIX Savienotāju, lai ar klikšķa skaņu savienotu to ar ISOFIX Stiprināšanas Punktu. Atkārtojiet darbību otrā pusē, lai sasaištētu abus ISOFIX Savienotājus.

▲ BĪSTAMĪBA Pārbaudiet abas ISOFIX Indikatora Pogas **6**, un ja tās abas ir zaļas, ISOFIX Savienotāji ir veiksmīgi saslēgti.

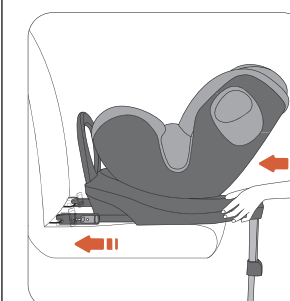

5. Stingri pabīdiet bērnu sēdekli transportlīdzekļa sēdekļa atzveltnes virzienā pēc iespējas tālāk, līdz tas balstās pret transportlīdzekļa sēdekļa atzveltni.

▲ BĪSTAMĪBA Lūdzu, pārbaudiet, vai bērnu sēdekli ir droši nostiprināts, mēģinot to izvilkt no abām pusēm.

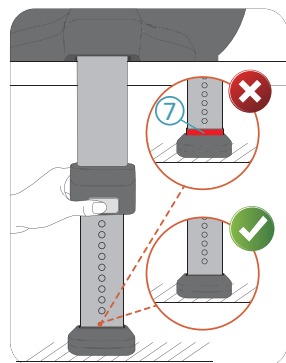
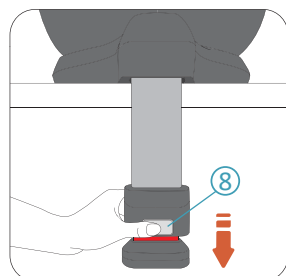

6. Nospiediet Atbalsta Stieņa Atlaišanas Pogu (8) lai atlaistu Atbalsta Stieni (9) līdz tas pieskaras transportlīdzekļa grīdai.

▲ BĪSTAMĪBA Atbalsta Stienis būs stingri piestiprināts pie transportlīdzekļa grīdas, līdz Atbalsta Stieņa Indikators (7) nerāda sarkanu.

▲ BĪSTAMĪBA Atbalsta Stieniem jābūt stingri piestiprinātām pie transportlīdzekļa grīdas, nevis brīvam no transportlīdzekļa grīdas vai pieskaroties citiem objektiem. Atbalsta Stieņa garums nepacels bērna sēdekli uz augšu no pieskaršanās transportlīdzekļa sēdeklim.

4 BĒRNU SĒDEKĻA PAGRIEŠANA

AVOVA Sperber-Fix 61 ir Sēdekļa Apvalks (17) kuru var pagriezt par 360 grādiem uz bērna sēdekļa Pamatnes (22). Bērna sēdekli izmantojiet tikai uz aizmuguri vērsta virzienā, ja jūsu bērna augums ir mazāks par 76 cm. Kad jūsu bērns sasniedz 76 cm, jūs varat izmantot bērna sēdekli uz pavēršot vai nu uz aizmuguri, vai uz priekšu.

▲ BĪSTAMĪBA Bērna sēdekli var pagriezt uz sāniem (piemēram, pret automašīnas durvīm), lai tam būtu ērti piekļūt, taču nekad nepārvadājat bērnu šādā veidā.

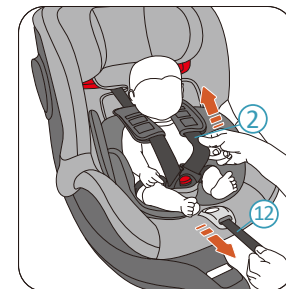
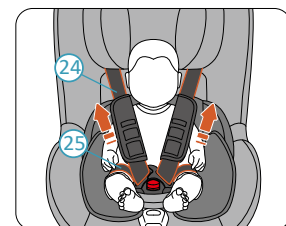
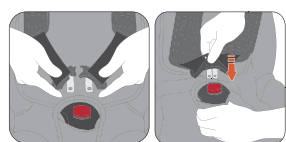
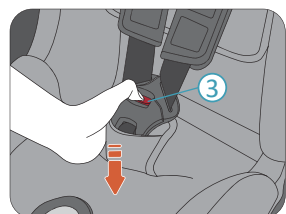

2. Nospiediet sarkano pogu uz 5-Punktu Drošības Jostas Sprādzes (3) lai to atsprādzētu.

3. Iesēdiniet bērnu Sperber-Fix 61. Virziet plecu drošības jostu pāri bērna pleciem un nofiksējiet sprādzi mēles kopā. Nofiksētās sprādzi mēles ievietojiet sprādzes korpusā līdz klikša skaņai.

4. Pavelciet abas plecu drošības jostas (24) lai savilktu klēpja drošības jostu (25).

▲ BĪSTAMĪBA Lūdzu, pārliecinieties, ka Klēpja drošības josta tiek novietota zemu tā, lai bērna iegurnis būtu stingri nofiksēts.

5. Pavelciet 5-punktu drošības jostas regulētāju (12) līdz drošības josta (2) stingri nostiprina bērnu.

▲ BĪSTAMĪBA Pēc pievilkšanas, lūdzu, pārbaudiet, vai neviena no drošības jostām nav savīta.

6. Visbeidzot, pavelciet abus krūšu spilventiņus (15) pilnībā uz leju.

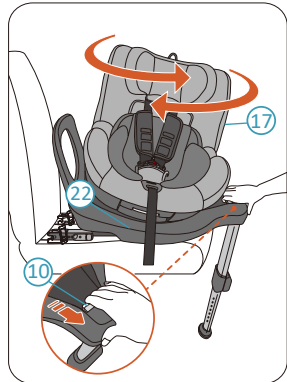

▲ BĪSTAMĪBA Pirms katra brauciena mēģiniet pagriezt bērnu sēdekļa apvalku, neatlaižot to, lai pārliecinātos, ka tas ir saslēgts.

▲ BĪSTAMĪBA Nepārvietojieties, ja bērnu sēdekli nav saslēgts ne uz priekšu, ne uz aizmuguri vērsta virzienā. Pārvietošanās laikā nav atļaut vērsta sēdekli uz sāniem.

5 ATZVELTNES PIELĀGOŠANA



AVOVA Sperber-Fix 61 ir 3 atzveltnes pozīcijas uz priekšu vērsta virzienā un 3 atzveltnes pozīcijas uz aizmuguri vērsta virzienā. Lai regulētu atzveltnes pozīciju, saspiediet Atzveltnes Pielāgošanas Rokturi (11) un bīdīet sēdekliša Apvalku (17) spiežot un velkot to uz priekšu un atpakaļ pret bērnu sēdekļa Pamatni (22).

8 IZŅEMŠANA

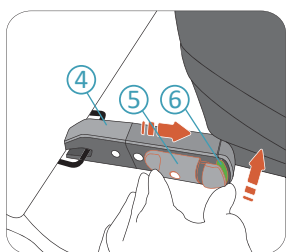

1. Nospiediet ISOFIX Indikators Pogus (6) un saspiediet ISOFIX Bloķēšanas Pogus (5) lai atlaistu ISOFIX Savienotāju (4). Šī darbība jāveic, lai atlaistu abus ISOFIX savienotājus. Tagad jūs varat izņemt bērnu sēdekli no automašīnas sēdekļa.

2. Uzglabājiet ISOFIX Savienotājus, iestumjot tos atpakaļ bērnu sēdekliša Pamatnē (22).

9 KOPŠANA UN UZTURĒŠANA

Jūs, iespējams, vēlēšaties laiku pa laikam noņemt un izmazgāt pārsegu. Lūdzu, dariet to ar maigu mazgāšanas līdzekli veļas mazgājamās mašīnas delikātajā programmā (30 ° C). Lūdzu, skatiet pārsega mazgāšanas etiķeti. Plastmasas detaļas var notīrīt ar maigām ziepēm un ūdeni.

▲ BĪSTAMĪBA Bērna sēdekli nedrīkst izmantot bez AVOVA sēdekļa pārsega. Pārsegs ir drošības līdzeklis, un to drīkst aizstāt tikai ar oriģinālo AVOVA pārsegu..

SĒDEKĻA PĀRSEGA NOŅEMŠANA UN IEVIETOŠANA

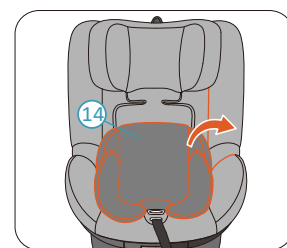

1. Noregulējiet bērnu sēdekli uz priekšu vērsta pozīcijā, sēdekliša Apvalku (17) stāvus pozīcijā un Galvas Balstu (1) augstākajā pozīcijā.

2. Izņemiet Jaundzimušā leiktni (14).

6 MAZS BĒRNS IELIKTNIS IZMANTOŠANA

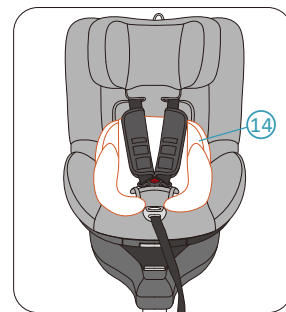

Vienmēr izmantojiet mazs bērns ieliktnis (14) kad bērna augums ir mazāks par 87 cm.

7 BĒRŅA POZICIONĒŠANA

PIRMS BĒRŅA NOSTIPRINĀŠANAS, PIELĀGOJIET GALVAS BALSTU.

▲ UZMANĪBU Atrāsiet 5-Punktu Drošības Jostu (2) pirms pielāgojiet Galvas Balstu (1).

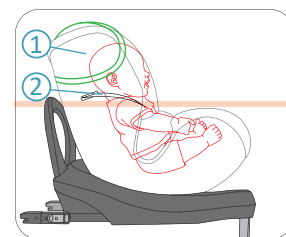

▲ BĪSTAMĪBA Ja bērnu sēdekli izmanto uz priekšu vērsta virzienā, galvas balstu noregulē tādā līmenī, lai 5-punktu Drošības Josta būtu vienā augstumā vai tieši virs bērna pleciem.

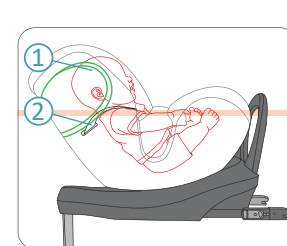

▲ BĪSTAMĪBA Ja bērnu sēdekli izmanto uz aizmuguri vērsta virzienā, galvas balstu noregulē tādā līmenī, lai 5-punktu Drošības Josta būtu vienā augstumā vai tieši zem bērna pleciem.

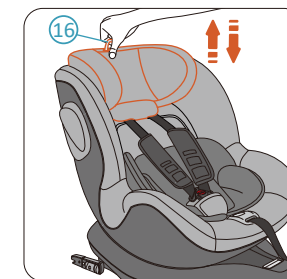

Pavelciet un paturiet Galvas Balsta Atlaišanas Gredzenu (16) lai atlaistu galvas balstu (1). Pavelciet gredzenu uz augšu, lai paceltu galvas balstu augstākās pozīcijā. Paturiet gredzenu un Galvas Balstu nospiediet uz leju, lai pārvietotu galvas balstu zemākā pozīcijā. Kad Galvas Balsts ir vēlamajā pozīcijā, atlaidiet gredzenu, lai nofiksētu Galvas Balstu.

BĒRŅA NOSTIPRINĀŠANA

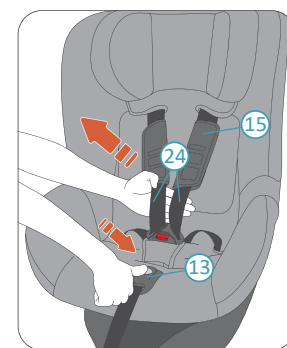

1. Turiet nospiešu Drošības Jostas Pielāgošanas Pogus (13) un pavelciet plecu drošības jostu (24) uz savu pusi cik vien iespējams. Pārliecinieties, ka velciet plecu drošības jostu no Krūšu Spilventiņu (15) apakšas, kā parādīts.

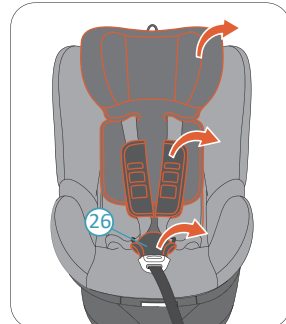

3. Noņemiet galvas balsta pārsegu.

4. Atsprādzējiet 5-punktu Drošības Jostu (2). Noņemiet Krūšu Spilventiņu (15) un Kājstarpes Spilventiņu (26).

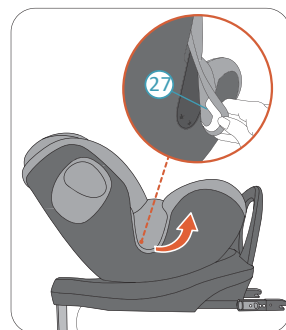

5. Atlaidiet pārsega āķus abās pusēs. Tad izņemiet bērnu sēdekliša apvalka pārsegu (27).

Lūdzu, pārsegu ievietojiet atpakaļ apgrieztā secībā.

10 GARANTĪJA

1. AVOVA Sperber-Fix 61 garantija ilgst 2 gadus pēc pirkuma. Produkta izmantošanai jābūt saskaņā ar šo lietotāja rokasgrāmatu. Jebkāds bojājums, kas radies darbības pret šajā rokasgrāmatā norādījumiem, izvairīsies no garantijas.

2. Lūdzu, saglabājiet pirkuma apliecinājumu pareizi garantijas prasības gadījumā.

3. Nekad nelietojiet trešās personas apkopei, remontam vai pārveidošanai, pretējā gadījumā garantija tiks anulēta. Vienmēr konsultējieties ar AVOVA mazumtirgotājiem, lai iegūtu ieteikumus.

Ja jums ir vēl kādi jautājumi par bērnu sēdekļa lietošanu, lūdzu, sazinieties brīvi ar mums:
AVOVA GmbH
Blaubeurer Straße 71
89077 Ulm
Germany

T:+49 731 379941-0
info@avova-childcare.com
www.avova-childcare.com

11 IZVIETOŠANA

Ja jums ir jāizņem bērnu sēdekli, lūdzu, skatiet vietējos atkritumu apglabāšanas noteikumus. Ja jums ir vēl kādi jautājumi, lūdzu, sazinieties ar savu sadzīves atkritumu apsaimniekošanu vai jūsu pilsētas administrāciju.