



40cm-125cm

Раждане-7 години

≤21 kg

UNECE regulation no. R129

Swan-Fix i-Size ПОТРЕБИТЕЛСКО РЪКОВОДСТВО



BG

51161571 24/07

1 ПРЕГЛЕД НА ПРОДУКТА

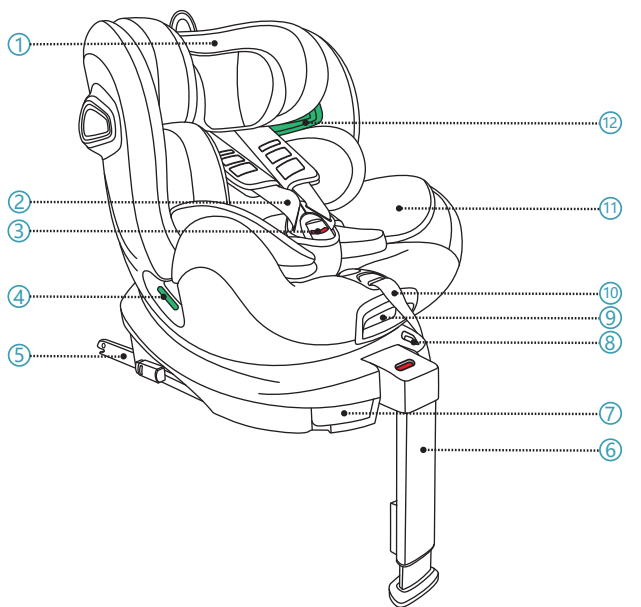

- | | |
|--|---|
| 1. Подглавник | 7. Дръжка за освобождаване на завъртането |
| 2. 5-точков предпазен колан | 8. Възрастово ограничение |
| 3. Катарам за 5-точков предпазен колан | 9. Регулатор за наклон |
| 4. Ръководител на кръста на колана | 10. Регулатор на 5-точков предпазен колан |
| 5. Свързващ елемент ISOFIX | 11. Вложка за новородено |
| 6. Подпорна крака | 12. Ръководител на раменния колан |

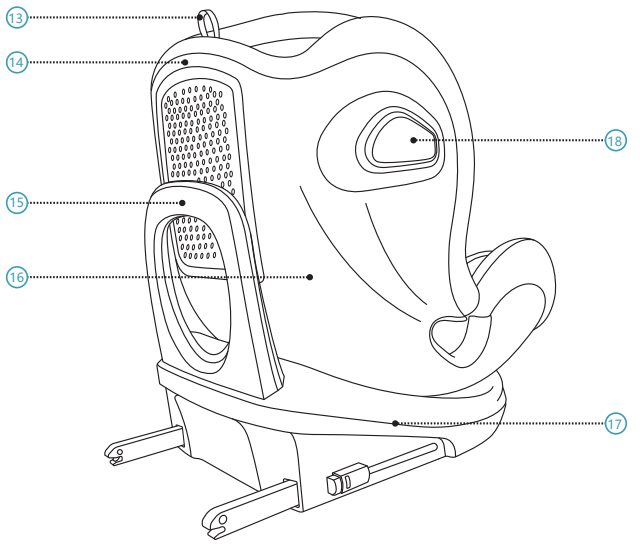

- | | |
|---|---------------------------------------|
| 13. Пръстен за настройка на подглавника | 16. Обвивка |
| 14. Облегалка | 17. Основа |
| 15. Стабилизаторна лостче | 18. Вградена защита от страничен удар |

2 ИНСТРУКЦИЯ

Благодарим ви, че избрахте AVOVA Swan-Fix i-Size, за да осигурите безопасно пътуване на вашето дете. Седалката е проектирана, тествана и сертифицирана съгласно UNECE R.129. Системите за подобрени устройства за закрепване на децата. Печатът на одобрението може да бъде намерен отзад на основата на седалката. Swan-Fix i-Size е одобрена като детско седалка за деца с ръст от 40-125 cm, приблизително от раждането до 7 годишна възраст. Това е универсална детска седалка, която се избира в повечето, но не във всички автомобили. Моля, обърнете се към ръководството на вашия автомобил. Важно е да прочетете този потребителски мануал ПРЕДИ да инсталирате детската седалка. Неправилната инсталация и/или злоупотреба със седалката може да постави на опасност вашето дете. Моля, съхранявайте предпочитаната си версия на този потребителски мануал в джоба на потребителския мануал зад калъфа на подглавник, така че потребителите да могат да се обърнат към него по всяко време.

Обхват	Инсталация	Срещу	Закрепване
40-105 cm	ISOFIX и подпорна крака	Назад	5-точков колан, максимално тегло на детето 21 kg
76-105 cm и ≥15 месеца	ISOFIX и подпорна крака	Напред	5-точков колан, максимално тегло на детето 21 kg
100-125 cm	ISOFIX + възрастни 3-точков колан	Напред	3-точков колан

В това ръководство за потребителя се използват следните символи:

⚠ ОПАСНОСТ ОПАСНОСТ Показва опасна ситуация, която, ако не бъде избегната, ще доведе до смърт или сериозно нараняване.

⚠ ПРЕДУПРЕЖДЕНИЕ ПРЕДУПРЕЖДЕНИЕ Показва опасна ситуация, която, ако не бъде избегната, може да доведе до смърт или сериозно нараняване.

⚠ ВНИМАНИЕ ВНИМАНИЕ Показва опасна ситуация, която, ако не бъде избегната, може да доведе до леки или умерени наранявания.

ОБЩА ИНФОРМАЦИЯ ЗА БЕЗОПАСНОСТ

⚠ ОПАСНОСТ AVOVA Swan-Fix i-Size е съвместима с универсалните места за сядане в автомобили. За подходящите позиции във вашия автомобил, моля, прочетете ръководството на вашия автомобил.

⚠ ОПАСНОСТ Детското столче може да се използва само на седалките в превозното средство с ISOFIX точки за закрепване. Моля, обърнете се към ръководството на вашия автомобил.

⚠ ПРЕДУПРЕЖДЕНИЕ Детската седалка трябва да се проверява редовно, за да се гарантира, че всички части функционират правилно и са без повреди.

⚠ ПРЕДУПРЕЖДЕНИЕ Детската седалка трябва да бъде закрепена с ISOFIX конектори, когато е в автомобила, дори ако няма транспортирано дете.

⚠ ПРЕДУПРЕЖДЕНИЕ Никога не оставяйте детето си без присъствие в детската седалка.

⚠ ПРЕДУПРЕЖДЕНИЕ Уверете се, че багажът и другите предмети са правилно закрепени. Незакрепените предмети могат да причинят сериозни наранявания на деца и възрастни в случай на инцидент.

⚠ ПРЕДУПРЕЖДЕНИЕ AVOVA препоръчва, че детските седалки не би трябвало да се купуват или продават на втора ръка.

⚠ ПРЕДУПРЕЖДЕНИЕ Махнете 5-точковия колан след като вашето дете е достатъчно голямо, за да бъде закрепено с 3-точков колан.

⚠ ВНИМАНИЕ Не излагайте детската седалка на интензивна пряка слънчева светлина. Прегряла детска седалка може да навреди на детето.

⚠ ВНИМАНИЕ Твърдите предмети и пластмасовите части на детската седалка трябва да бъдат поставени и инсталирани по такъв начин, че да не се затварят случайно, по време на ежедневната употреба на автомобила, между подвижно седалка или във врата на автомобила.

⚠ ВНИМАНИЕ Седалките на автомобила могат да покажат признаци на износване при използване на детска седалка. За да се избегне това, могат да се използват защитници за седалка в автомобила.

⚠ ВНИМАНИЕ НЕ използвайте в домашни условия. Това не е предназначено за употреба у дома и може да се използва само в автомобил.

⚠ ВНИМАНИЕ Моля, внимавайте за пръстите си, когато работите с детската седалка. При съмнение, консултирайте се както с производителя на детската седалка, така и с търговеца.

3 ИНСТАЛАЦИЯ

Swan-Fix i-Size трябва да се инсталира на седалките в автомобила, като се ангажират ISOFIX конекторите с ISOFIX закрепващите точки на автомобила. Когато се инсталира с ISOFIX и подпорна крака, тя е предназначена за дете с височина от 40 до 105 cm и детето трябва да бъде закрепено с 5-точков колан. Когато се инсталира с ISOFIX и БЕЗ подпорна крака, тя е предназначена за дете с височина от 100 до 125 cm и детето трябва да бъде закрепено с 3-точков колан на автомобила. Тя е съвместима с универсални позиции за сядане в автомобила. За подходящите позиции в автомобила, моля, обърнете се към ръководството на вашия автомобил.

Обхват	Инсталация
40-75 cm	ISOFIX и подпорна крака
76-105 cm и ≥15 месеца	ISOFIX и подпорна крака
100-125 cm	ISOFIX + възрастни 3-точков колан

- 21. Бутон за освобождаване на ISOFIX A (19)
- 20. Индикатор ISOFIX (20)
- 21. Бутон за освобождаване на ISOFIX B (21)
- 22. Ръководители за поставяне на ISOFIX (22)
- 23. ISOFIX точки за закрепване (23)

ПОДГОТОВКА

⚠ ПРЕДУПРЕЖДЕНИЕ Моля, уверете се, че седалката в автомобила, на която е инсталирана детската седалка, е във вертикална позиция, ако седалката на автомобила може да се накланя.

Опция. Поставете Ръководители за поставяне на ISOFIX (22) на ISOFIX точките за закрепване (23) на автомобила.

⚠ ВНИМАНИЕ Използването на Ръководители за поставяне на ISOFIX, за да помогнете при инсталацията на детската седалка, е опционално, но се препоръчва. Те помагат за намаляване на повредите на седалката на автомобила. Когато искате да сгънете седалката на автомобила, махнете Ръководителите за поставяне на ISOFIX преди това.

⚠ ВНИМАНИЕ За някои модели автомобили седалката може да включва вградени ръководители за ISOFIX, така че Ръководителите за поставяне на ISOFIX може да не се използват.

⚠ ВНИМАНИЕ Сгънете подпорната крака преди инсталацията, ако детето ви трябва да бъде закрепено с 3-точков колан.

ЗАПОЧНЕТЕ ИНСТАЛАЦИЯТА

1. За да освободите ISOFIX конектора, натиснете и задръжте едновременно ISOFIX бутона за освобождаване А (19) и ISOFIX бутона за освобождаване В (21), след което изтласкайте ISOFIX конектора (5) напълно от Седалката. Повторете този процес от двете страни.

2. Поставете детската седалка на седалката в автомобила и насочете и двете ISOFIX конектора (5) към ISOFIX точките за закрепване (23) в седалката на автомобила.

3. Натиснете единия ISOFIX конектор, за да го ангажирате с ISOFIX точката за закрепване с щракване. Повторете действието от другата страна, за да ангажирате и двата ISOFIX конектора.

⚠ ОПАСНОСТ Проверете ISOFIX индикаторите от двете страни. Само ако те показват зелено, ISOFIX конекторите са заключени сигурно.

4. Натиснете детската седалка твърдо към облегалката на седалката в автомобила, колкото е възможно по-назад, докато се опре върху облегалката на седалката в автомобила.

⚠ ОПАСНОСТ Моля, проверете дали детската седалка е здраво свързана с автомобила, като опитате да я издръпате от двете страни.

5. Тогава упражнявайте сила, за да го натиснете здраво към гърба от двата страни, осигурявайки по-здраво свързване между детското столче за безопасност и седалката на автомобила.

А. ИНСТАЛИРАЙТЕ С ПОДПОРНА КРАКА ДОПЪЛНИТЕЛНО КЪМ ISOFIX. Когато се инсталира с ISOFIX и подпорна крака, детската седалка е предназначена за дете с височина от 40 до 105 cm и детето трябва да бъде закрепено с 5-точков колан. Използвайте само с поглед назад, когато детето ви е под 15 месеца. Използвайте както с поглед назад, така и с поглед напред, когато детето ви е над 15 месеца и има поне 76 cm височина.

5. Уверете се, че подпорната крака (6) е в най-строгата позиция спрямо основата на седалката. Натиснете бутона за освобождаване на подпорната крака (24), за да удължите подпорната крака, докато долната ѝ част се опре здраво върху пода на автомобила.

⚠ ОПАСНОСТ Проверете индикатора на подпорната крака (25) отгоре на нея. Само когато той показва зелен знак, подпорната крака е здраво инсталирана.

⚠ ОПАСНОСТ Подпорната крака трябва да бъде здраво инсталирана на пода на автомобила, не основана от пода на автомобила или да се допира до други обекти. Дължината на подпорната крака не трябва да повдига детската седалка нагоре и да се допира до седалката на автомобила.

В. ИНСТАЛИРАЙТЕ С 3-ТОЧКОВ КОЛАН ДОПЪЛНИТЕЛНО КЪМ ISOFIX.

Когато се инсталира с ISOFIX и тристен колан за безопасност, детската седалка е предназначена за дете с височина от 100 до 125 cm и детето трябва да бъде закрепено с 3-точков колан на автомобила. Използвайте само с поглед напред.

5. Не използвайте подпорната крака (6) в този режим. Преди инсталацията натиснете бутона за освобождаване на подпорната крака (24) и я съкратете на най-късата ѝ дължина с ръка. След това я сгънете и вложете в основата на седалката.

6. Изпълнете Част В от Раздел 8 - Закрепване на детето, като закрепите детето и детската седалка с 3-точков колан.

⚠ ОПАСНОСТ Детската седалка не трябва да се използва, насочена назад, на седалка в автомобила с активен въздушен възглавница. Активната въздушна възглавница може да причини сериозни наранявания на дете, което се намира в седалка, насочена назад. Детската седалка трябва да бъде монтирана на седалка в автомобила без активна въздушна възглавница или с деактивирана въздушна възглавница.

⚠ ОПАСНОСТ Винаги използвайте допълнителния възглавник за новородено, докато вашият дете не достигне височина над 75 cm.

⚠ ОПАСНОСТ Винаги използвайте 5-точков колан, когато вашето дете е с ръст по-малък от 100 cm, до максимум 105 cm в ръст или телло от 21 кг. Когато вашето дете надвиши този лимит, винаги използвайте 3-точковата безопасностна каишка на автомобила.

⚠ ОПАСНОСТ Ако детето трябва да бъде закрепено с помощта на 3-точковия колан на автомобила, детската седалка трябва да бъде инсталирана на седалки в автомобила, одобрени съгласно Регламент №16 на UNECE или еквивалентни стандарти. Моля, проверете ръководството на вашия автомобил.

⚠ ОПАСНОСТ Когато детето е по-високо от 125 cm или раменете му превишават най-високата позиция на водачите за раменен колан, детето трябва да премине към седалка, която е подходяща за по-високи деца.

⚠ ОПАСНОСТ Подпорната крака е вложена в основата на седалката за транспортиране и трябва да се разгъне автоматично, когато детската седалка се извади от кашона си. Уверете се, че сте здраво закрепил подпорната крака към пода на автомобила, когато детето ви е закрепено с 5-точковия колан. Уверете се, че сте освободили подпорната крака и я вложили обратно в основата на седалката, когато детето ви е закрепено с 3-точковия колан.

⚠ ОПАСНОСТ Всички пътници трябва да бъдат информирани как да освободят вашето дете в случай на спешна ситуация.

⚠ ПРЕДУПРЕЖДЕНИЕ Използвайте задната седалка: Преместете предния седалка напред достатъчно, така че краката на детето да не могат да достигнат облегалката на предния седалка, тъй като това е по-безопасно.

⚠ ПРЕДУПРЕЖДЕНИЕ Моля, изхвърлете детската седалка в случай на всякакви автомобилни и/или насилствени сблъсъци, тъй като седалката може да бъде повредена, но тази повреда може да не бъде незабавно видима.

⚠ ПРЕДУПРЕЖДЕНИЕ Swan-Fix i-Size разполага със съваеми структури, предназначени да абсорбират енергията при сблъсък в рамките на неговата ISIP система. След страничен сблъсък, структурите може да са се сгънали, без това да е видимо отвън. Моля, изхвърлете детската седалка след всяко автомобилно и/или насилствено сблъсък.

⚠ ПРЕДУПРЕЖДЕНИЕ Не използвайте смазочни вещества, не модифицирайте и не добавяйте нищо към детската седалка, което би могло сериозно да повлияе на нейната способност да защити вашето дете.

⚠ ПРЕДУПРЕЖДЕНИЕ Не използвайте агресивни почистващи продукти, които могат да повредят материала на детската седалка.

⚠ ПРЕДУПРЕЖДЕНИЕ Уверете се, че облегалката на детската седалка почива здраво върху облегалката на седалката в автомобила и че облегалката на главата на автомобилната седалка не отблъсква детската седалка. Можете да регулирате облегалката на главата на автомобилната седалка на най-висока позиция или дори да я махнете, ако е необходимо.

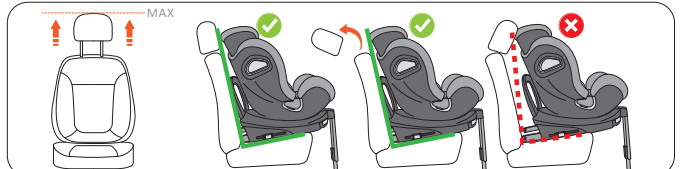

4 ВЪРТЕНЕ НА ДЕТСКАТА СЕДАЛКА.

Swan-Fix i-Size разполага с облегалка, която може да се върти на 360 градуса върху основата на детската седалка. Когато вашето дете е с височина не повече от 76 cm или под 15 месеца, винаги закрепвайте детето си с поглед назад. Когато детето ви е между 76 и 105 cm височина, го закрепете както с поглед назад, така и с поглед напред. След като детето ви превиши 105 cm височина, използвайте само поглед напред.

Обхват	Facing
40-105 cm	Назад
76-105 cm и ≥15 месеца	Напред
100-125 cm	Напред

⚠ ОПАСНОСТ Детската седалка може да се върти, за да бъде обърната към страните (например, към вратата на автомобила) за лесен достъп, но никога не превозвайте детето си по този начин.

Детската седалка е оборудвана с Ограничителя на възрастта (8), чиято употреба е да предотврати злоупотребата със системата за въртене, като ограничава погледа напред, преди детето да навърши 15 месеца. Ограничителят на възрастта има 2 позиции, за под 15 месеца и над 15 месеца. Моля, плъзнете го в съответствие с възрастта на вашето дете. Когато детето ви е под 15 месеца, облегалката може да се върти към задно и странично насочване, блокирайки погледа напред. Когато детето ви е над 15 месеца, всички насочвания за въртене са достъпни.

⚠ ОПАСНОСТ Не използвайте поглед напред, преди детето ви да навърши 15 месеца.

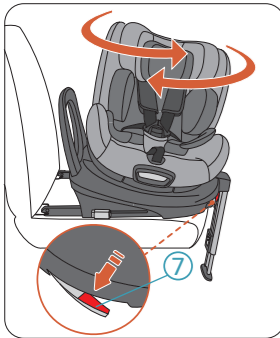

Издърпайте Дръжката за освобождаване на въртенето (7), за да освободите облегалката на детската седалка от заключената ѝ позиция. Сега можете да въртите облегалката. Облегалката има 2 заключени позиции, напред и назад. Когато облегалката се премести в заключена позиция, тя автоматично ще се заключи със звук на щракване, а бутона за освобождаване на въртенето ще се върне в основата. Облегалката също така има две странични промежуеточни спириания (незаклучени), така че детето може да се сложи или извади лесно от седалката.

ОПАСНОСТ Когато облегалката е здраво заключена, дръжката за освобождаване на въртенето ще се върне в основата и червеният индикатор ще бъде скрит. Ако видите червено на дръжката, не започвайте пътуването си.

ОПАСНОСТ Преди всяко пътуване опитайте да завъртите облегалката на детската седалка, без да я освобождавате, за да се уверите, че е заключена.

ОПАСНОСТ Не пътувайте, когато детската седалка не е заключена нито в напред, нито в назад посока. Не е разрешено пътуването със седалката, когато тя е насочена странично.

5 РЕГУЛИРАНЕ НА НАКЛОНА.

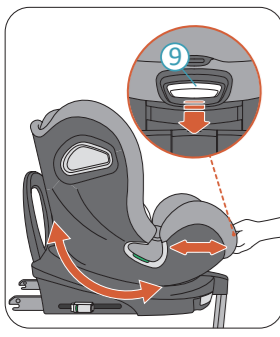

Swan-Fix i-Size разполага с 3 позиции за наклон напред и 3 позиции за наклон назад. За да регулирате наклона, издърпайте Дръжката за регулиране на наклона (9) и плъзгайте облегалката на детската седалка, като я отпускате напред и назад върху основата.

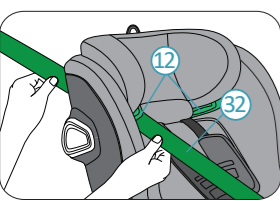

4. Маршрутизиране на раздела на раменния колан (32) в зеления Ръководител на раменния колан (12) под облегалката за глава, докато лежи напълно в Ръководителя на раменния колан. Проверете дали разделът на раменния колан не е усукан.



ОПАСНОСТ Проверете дали разделът на раменния колан (32) преминава през яката на детето, не през врата.

ОПАСНОСТ Проверете дали и двата раздела на раменния колан (32) и секцията на облегалния колан (33) да се движат здраво в ръководството на колана на облегалката (4).

5. Отстранете хлабавата част на триточковия колан, така че здраво да закрепите детето. Първо издърпайте раменния колан (32), който пресича тялото на детето, за да премахне хлабавата част от секцията на облегалката (33). След това издърпайте секцията на раменния колан над детската седалка, за да премахнете останалата отпуснатост.

ОПАСНОСТ Никога не закрепвайте детето си или детската седалка с 2-точков колан, тъй като това може да причини сериозни наранявания или смърт в случай на злополука.

6 ВЛОЖКА ЗА НОВОРОДЕНО

Обхват	Новородено вложение
40-75 cm	Да
76-105 cm и ≥15 месеца	Не
100-125 cm	Не

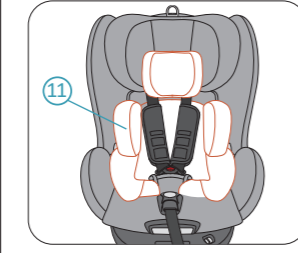

Винаги използвайте вложката за новородено (11), когато детето е с височина не повече от 75 см.

7 РЕГУЛИРАНЕ НА ОБЛЕГАЛКАТА НА ГЛАВАТА

ПРЕДУПРЕЖДЕНИЕ Облегалката на главата (1) на детската седалка трябва да се регулира на такава височина, че Ръководителите на раменния колан (12) да са точно над раменете на детето.

ВНИМАНИЕ С разрастването на детето, облегалката на главата (1) на детската седалка трябва да се регулира от време на време.

ВНИМАНИЕ Когато 5-точковият колан е захванат, той може да блокира регулирането на облегалката на главата на по-високи позиции. В този случай първо разхлабете 5-точковия колан.

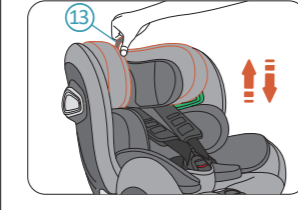

Издърпайте и задръжте Пръстен за регулиране на облегалката на главата (13) отзад на облегалката на главата, за да освободите облегалката на главата. Преместете облегалката на главата на правилната височина, като поставите Ръководителите на раменния колан точно над раменете на детето. След това освободете пръстена, за да заключите височината на облегалката на главата.

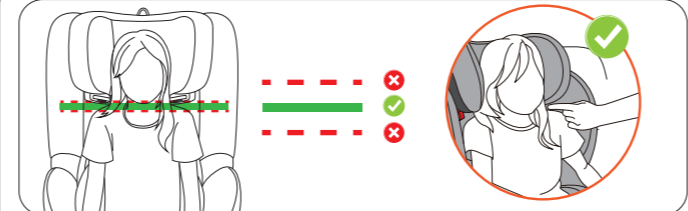

8 ОСИГУРЯВАНЕ НА ДЕТЕТО

Обхват	Закрепване
40-105 cm	5-точков колан, максимално тегло на детето 21 kg
76-105 cm и ≥15 месеца	5-точков колан, максимално тегло на детето 21 kg
100-125 cm	3-точков колан

А. ЗАКРЕПЕТЕ ДЕТЕТО С 5-ТОЧКОВ КОЛАН.

Детето ви с височина между 40 и 105 см може да бъде закрепено с 5-точков колан. Не използвайте 5-точковия колан, ако детето ви е с тегло над 21 кг. Вместо това използвайте 3-точковия колан на автомобила.

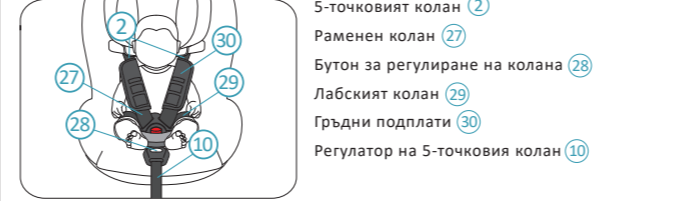

- 5-точковият колан (2)
- Раменен колан (27)
- Бутон за регулиране на колана (28)
- Лабският колан (29)
- Гръдни подплати (30)
- Регулатор на 5-точковия колан (10)



- Натиснете и задръжте бутона за регулиране на колана (28) и издърпайте раменния колан (27) към вас колкото е възможно повече. Уверете се, че издърпвате раменния колан отдолу на гръдните подплати (30), както е показано.

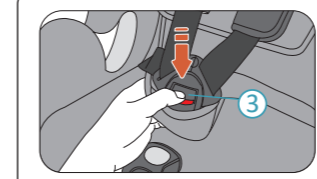

- Натиснете червения бутон на закопчалката на 5-точковия колан (3), за да я отворите.



- Седнете детето в детската седалка. Поставете раменния колан над раменете на детето и закопчете езиците на закопчалката заедно. Свържете включените езици в тялото на закопчалката.



- Издърпайте и двата раменни колана (27), за да стегнете лабския колан (29).

ОПАСНОСТ Моля, проверете дали лабският колан е поставен долу, така че тазобедрената област на детето е здраво включена.

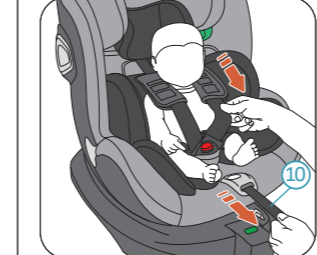

- Издърпайте Регулятора на 5-точковия колан (10), докато коланът затегне детето здраво. Накрая издърпайте двете гръдни подплати надолу напълно.

ОПАСНОСТ Моля, проверете след затягане дали нито една от ремъците не е усукана.

ВНИМАНИЕ Когато искате да освободите детето си, следвайте стъпки 1 и 2.

В. ЗАКРЕПЕТЕ ДЕТЕТО СИ С 3-ТОЧКОВ КОЛАН

Вашето дете с ръст между 100 и 125 см може да бъде обезопасено с 3-точковия предпазен колан на автомобила.

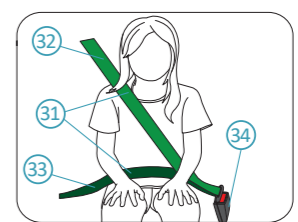

- 3-точков колан (31)
- Секция на раменния колан (32)
- Секция на облегалния колан (33)
- 3-точков колан катарамата (34)

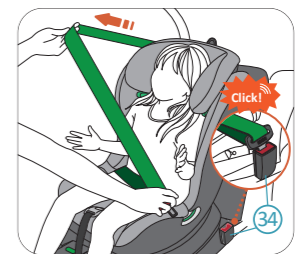

- Седнете детето си на детската седалка. Поставете триточковия колан на превозното средство пред детето и заключете колана в триточковата катарамата на колана (34). С едно кликване.

ОПАСНОСТ Уверете се, че 3-точковият колан не е усукан. Тя трябва да се регулира, за да държи плътно тялото на детето.

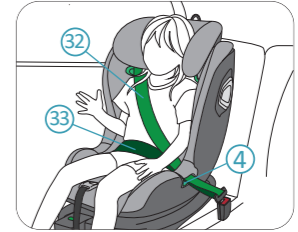

- Поставяне на раздела на раменния колан (32) и секцията на облегалния колан (33) отстрани на катарамата в Ръководителя на колана (4) на облегалката на основата.



- Поставяне на секцията на облегалния колан (33) от другата страна на основата в Ръководителя на колана (4) на облегалката.

ОПАСНОСТ Секцията на колана трябва да лежи възможно най-ниско над таза на детето от двете страни, за да осигури най-добрата защита.

ВНИМАНИЕ Когато искате да освободите детето, разкопчайте 3-точковия колан и насочете колана навън от водачите на колана.

СЛЕД КАТО ОБЕЗОПАСИТЕ ДЕТЕТО СИ, МОЛЯ ПРОВЕРЕТЕ ПО-ДОЛУ ПРЕДИ ПЪТУВАНЕТО СИ:

- Секцията на облегалния колан е здраво в водачите на облегалния колан от двете страни на основата.
- Секцията на раменния колан работи здраво в Ръководителя на раменния колан от едната страна и в Ръководителя на раменния колан от другата страна.
- Целият 3-точков пояс е стегнат и не е усукан. Закопчалката за предпазен колан не трябва да се закопчава в ръководството за наклонен колан.

9 ПРЕМАХВАНЕ НА 5-ТОЧКОВИЯ РЕМЪК

Обхват	Закрепване
100-125 cm	3-точков колан

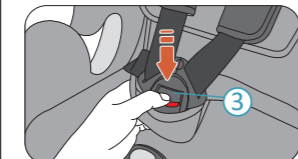

- Завъртете столчето за дете към предната посока. Натиснете червения бутон на закопчалката на колана (3) и отворете колана.



- Отваряне на гръдите подложки (30). Отделете подложките за гръдите от кашиките. Скрый кашиките зад капака на облегалката. Моля, задръжте отделените подложки.



- Издърпайте и премахнете чаталната подложка (35) от кашиката на чатала. Моля, задръжте свалената чатална подложка.

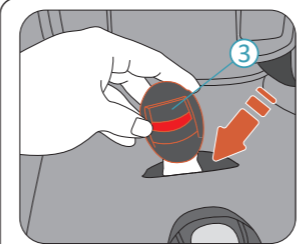

- Скрийте коремната лента и тялото на закопчалката на колана (3) в облегалката на столчето за дете, под капака. Има отделено място за тях в зоната на сядане на облегалката.

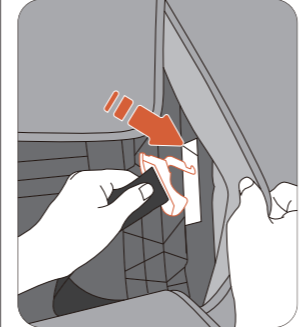

- Скрийте раменния колан и наклона в страничните крила на черупката, зад капака на детската седалка. Има запазено място за тях в страничните крила на черупката.

ВНИМАНИЕ След като махнете 5-точковия колан, възстановете капака на седалката и проверете дали седалката за вашето дете е удобна.

За да поправите 5-точковия колан, следвайте стъпките в обратния ред и посока.

10 ПРЕМАХВАНЕ

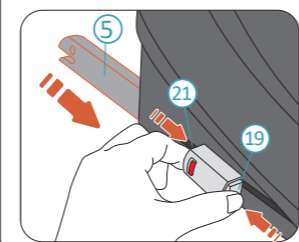

Докато натискате и държите бутон за освобождаване А (19) и бутон за освобождаване Б (21), плъзнете съединителя ISOFIX (5) в основата на детската седалка. Това се прави от двете страни на детската седалка.

11 ГРИЖА И ПОДДРЪЖКА

Може да искате от време на време да премахнете и измиете капака на детската седалка. Моля, направете го с мек препарат в деликатната програма на пералната машина (≤ 30°). Моля, обърнете внимание на етикета за пране на капака. Пластмасовите части могат да се почистват с мек сапун и вода.

ОПАСНОСТ Детската седалка не трябва да се използва без капака на седалката AVOVA. Капакът е предпазен елемент и може да бъде заменен само с оригинален капак AVOVA.

СВАЛЯНЕ И ПОСТАВЯНЕ НА КАЛЪФА



- Настройте детската седалка така, че да е обърната напред. Премахване на новороденото вмъкване (11).

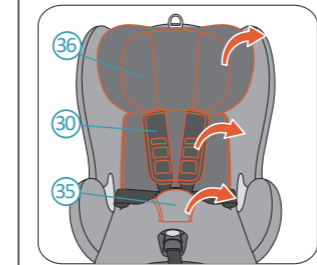

- Отстранете капака на облегалката за глава (36). Разкопчай 5-точковия колан. Премахване на подложките за гръдите (30) и чаталната подложка (35).

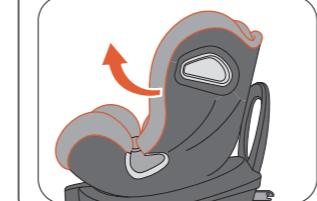

- Освободете куките за капак от двете страни. След това махнете капака на детската седалка.

12 ГАРАНЦИЯ

1. Гаранцията за AVOVA Swan-Fix i-Size продължава 2 години след покупката. Използването на продукта трябва да бъде в съответствие с това ръководство за потребителя. Всякакви повреди, причинени от действия, противоречащи на инструкциите в това ръководство за потребителя, ще анулират гаранцията.

2. Моля, надлежно съхранявайте документите за покупка в случай на рекламация в рамките на гаранционния срок.

3. Никога не използвайте трети лица за поддръжка, ремонт или модификация, тъй като това ще анулира гаранцията. За консултация винаги се обръщайте към дистрибуторите на AVOVA.

Ако имате допълнителни въпроси относно използването на детската седалка, моля, не се колебайте да се свържете с нас: AVOVA GmbH, Blaubeurer Straße 71, 89077 Ulm, Germany

T: +49 731 379941-0
info@avova-childcare.com
www.avova-childcare.com

13 ИЗХВЪРЛЯНЕ

При изхвърляне на детската седалка спазвайте местните разпоредби за унищожаване на отпадъци. Ако имате допълнителни въпроси, се обрънете към общинската служба за управление на отпадъците или администрацията на Вашия град.