

# AVOVA

## Sperling-Fix i-Size Kasutamishüend

76-150 cm

15 kuud-12 aastat

≤18 kg

UNECE regulatsioon nr. R129



ET

Toodetud Saksamaal

5103033 18/10

## 1 TOOTE ÜLEVADE

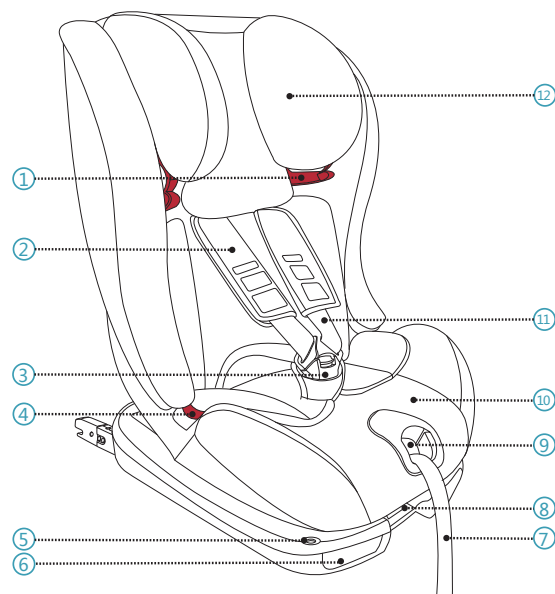

1. Ölarihma juhik	7. Viiepunkti turvavöö reguleerija
2. Ölapadi	8. Lamamisasendi reguleerimiskäepide
3. Viiepunkti turvavöö klamber	9. Turvavöö reguleerimisnupp
4. Sülerihma juhik	10. Istmepadi
5. ISOFIX näidik	11. Viiepunkti turvavöö
6. ISOFIX vabastamiskäepide	12. Noore lapse sisetükk

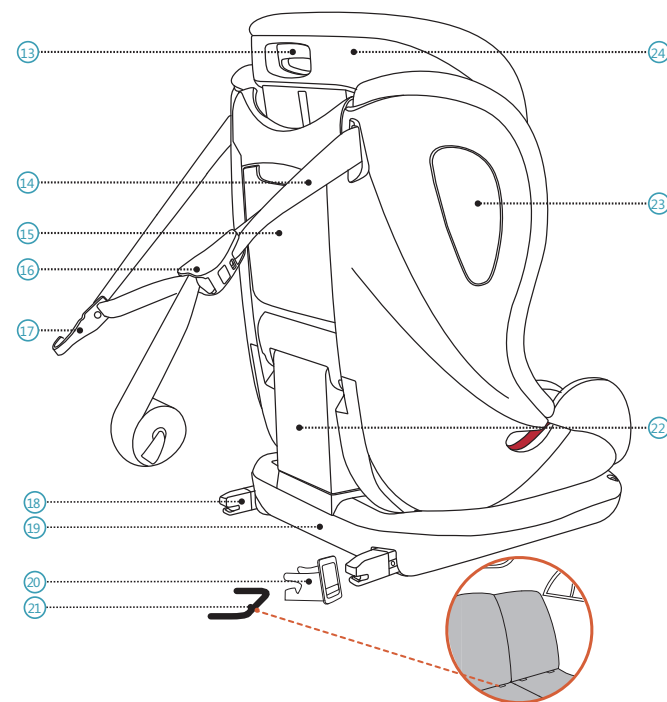

13. Peatoo reguleerimiskäepide	19. Istmealus
14. Ülemine lukustusklamber	20. ISOFIX sisestamisjuhik
15. Kasutusjuhendi hoiukoht	21. ISOFIX kinnituskohad (auto)
16. Ülemise lukustusklambri reguleerija	22. Seljatugi
17. Ülemise lukustusklambri suunaja	23. Ühendatud külgakitse
18. ISOFIX ühendus	24. Peatugi

## 2 SISSEJUHATUS

Aitäh, et valisite AVOVA Sperling-Fix i-Size'i kindlustamaks oma lapsele turvalise teekonna. Lapseiste on disainitud, testitud ja sertifitseeritud vastavalt Tõhustatud Laste Turvasüsteemidele (UNECE R129). Kinnitav pitsat E (ringis) ja kinnitusnumber asuvad oranžil kinnitussildil (kleebis lapseistmel). Lapseiste on mõeldud lapsele kasvuvahemikus 76-150cm, vanuses umbes 15 kuud - 12 aastat. Kui seda kasutatakse kasvuvahemikus 135 cm kuni 150 cm, ei pruugi Sperling-Fix i-Size kõikidesse sõidukitesse mahtuda paigalduspositsiooni kohal oleva sõiduki madala lae tõttu valitud paigalduspositsiooni kohal.

On oluline, et loeksite seda juhendit ENNE oma istme paigaldamist. Ebaõige paigaldus ja/või vale istme kasutus võivad ohustada teie last. Seda kasutusjuhendit peaks hoiustama kättesaadavas kohas lapseistme kasutusjuhendi sektsioonis 15 igal ajal.

**Selles kasutusjuhendis kasutatakse järgmisi sümboloid:**

**OHT** tähistab ohtlikku olukorda, mis põhjustab selle eiramisel surma või tõsiseid vigastusi.

**HOIATUS** HOIATUS tähistab ohtlikku olukorda, mis võib selle eiramisel põhjustada surma või tõsiseid vigastusi.

**ETTEVAATUST** ETTEVAATUST tähistab ohtlikku olukorda, mis võib selle eiramisel põhjustada väiksemaid või keskmisi vigastusi.

## ÜLDINE TURVAINFO

**OHT** AVOVA Sperling-Fix i-Size on mõeldud kasvuvahemikule 76cm – 150cm ettepoole suunatuna.

**OHT** AVOVA Sperling-Fix i-Size'i saab kasutada ainult sõidukites, kuhu on pandud ISOFIX kinnituskohad 21 ja ülemise lukustusklambri kinnituskohad lastele, kelle pikkus on 76-100 cm.

**OHT** Kasutage lapse kinnitamiseks viiepunkti turvavööd 11 ainult siis, kui ta on väiksem kui 100 cm. Kui laps on 100 cm pikkune või veelgi pikem, peate kasutama sõiduki kolmepunkti turvavööd.

**OHT** Kui laps on pikem kui 150cm või lapse õlad ulatuvad üle õlavöö juhiku kõrgeima positsiooni 1, peab laps vahetama istme sellise vastu, mis sobib pikematele lastele, selleks võib olla sõiduki iste.

**OHT** Kasuta tagaistmel: liiguta esiistet nii palju ettepoole, et lapse jalad ei ulatuks esiistme seljatoeni, kuna nii on turvalisem.

**HOIATUS** Sperling-Fix i-Size'i jäigad ja plastist osad on asetatud ja paigaldatud nii, et need poleks sõiduki igapäevasel kasutamisel kuldus, kinni liigutatava istme või sõiduki ukse vahel.

**ETTEVAATUST** Sõiduki istmetel võib lapseistme kasutamisel e sineda kasutuse ja kulumise märke. Selle vältimiseks võib kasutada autoistme kaitsmeid.

**OHT** Tee kindlaks, et kõik reisijad oleks informeeritud sellest, kuidas last hädaolukorras vabastada.

**HOIATUS** Tee kindlaks, et pagas või muud esemed oleks turvaliselt kinnitatud. Kinnitamata pagas võib õnnetuse korral põhjustada tõsiseid vigastusi lastele ja täiskasvanutele.

**ETTEVAATUST** Ära kasuta tugevaid puhastusvahendeid, mis võivad kahjustada lapseistme koostematerjali.

**OHT** AVOVA ei soovita osta ega müüa kasutatud lasteistmeid.

**OHT** ÄRA kasuta lapseistet kauem kui 12 aastat. Kasutamise tõttu võib materjali kvaliteet muutuda.

**HOIATUS** ÄRA kasuta kodustes tingimustes. See ei ole loodud koduseks kasutamiseks ja seda saab üksnes sõidukis kasutada.

**OHT** Kahtluse korral konsulteerige kas autoistme tootja või edasimüüjaga.

## 3 PAIGALDUS VALMISTUMINE

Eemalda sõiduki istme peatugi või liiguta see kõrgeimasse positsiooni nii et see ei segaks lapseistme peatuge 24 kõrgeimas positsioonis.

**OHT** Palun tee kindlaks, et sõiduki iste, millele on paigaldatud lapseiste, on püstises asendis, juhul kui see on kallutatav.

AVOVA Sperling-Fix i-Size'i saab paigaldada ka sõidusuunas, selleks lukustage ISOFIX ühenduses 18 ISOFIX kinnituspunktid 21 ja kinnitage ülemine lukustusklamber 14 sõiduki ülemise lukustusklambri kinnituskohaga. See on sõidukite universaalsete istmepositsioonidega kohalduv. Palun loe oma kasutusjuhendit.

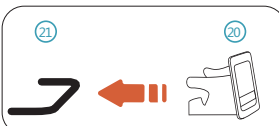

1. Kinnitage ISOFIX sisestamisjuhik 20 sõiduki ISOFIX kinnituskohadega 21.

**ETTEVAATUST** Soovitatav on kasutada ISOFIX sisestamisjuhikuid abina installeerimisel. Need aitavad vältida sõiduki istmele tekitatavaid kahjusid. Kui sõiduki istet saab kokku pakkida, eemalda eelnevalt ISOFIX sisestamisjuhikuid.

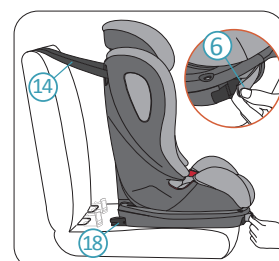

2. Pange Sperling-Fix i-Size sobivale sõiduki istmele nii, et lapse turvaistme ja sõiduki istme seljatoe vahele jääb piisavalt ruumi. Pange ülemine lukustusklamber 14 sõiduki istme taha. Tõmmake üht ISOFIX vabastuskäepide 6 kuniks kuulete selget „klõpsatust“. Seejärel vabastage käepide algseesse asendisse ja tõmmake käepidet uuesti kuniks ISOFIX ühendus 18 tõmbub täiesti välja. Teise ISOFIX ühenduse täiesti välja tõmbamiseks korraldage teise ISOFIX ühenduse vabastamiskäepidemega.

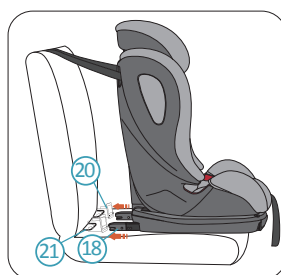
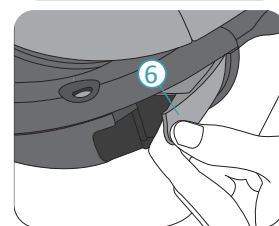

3. Reguleerige lapse turvaistme asendit ja kinnitage mõlemad lapse turvaistme ISOFIX ühendused 18 sõiduki ISOFIX kinnituskohadega 21 ISOFIX sisestamisjuhikute 20 kaudu.

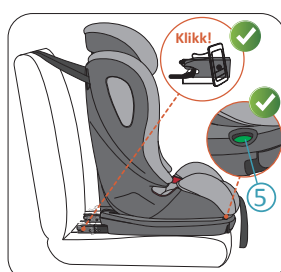

**OHT** Peaksite kuulma „klõpsatust“, kui ISOFIX ühendused lukustuvad edukalt sõiduki ISOFIX kinnituskohadega. Kontrollige ja veenduge, et mõlemad ISOFIX näidikud 5 on rohelised.

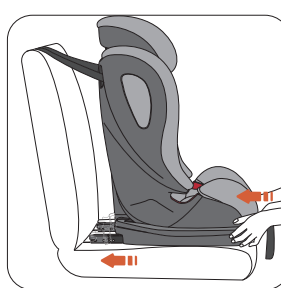

4. Lükake lapse turvaistet kindlalt sõiduki istme seljatoe poole niipalju kui võimalik kuniks see toetub vastu sõiduki istme seljatoe.

**OHT** Palun kontrolli, et lapseiste oleks turvaliselt kinnitatud, proovides seda mõlemalt poolt välja tõmmata.



5. Hoidke all ülemise lukustusklambri reguleerimisnupu 16. Tõmmake lukustusklambrit suunaja lõpust, et ülemine lukustusklamber oleks paraja pikkusega.

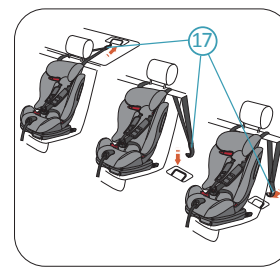

6. Ühendage ülemise lukustusklambri suunaja 17 sõiduki ülemise lukustusklambri kinnituskohaga. Sõiduki ülemise lukustusklambri kinnituskohad asub ühes vasakpoolel pildil näidatud kohas. Pikalt mõtlemise korral lugege sõiduki käsiraamatut.

**OHT** Ülemisel lukustusklambri on alati alumine märk:

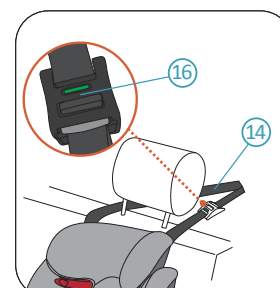

7. Ülemise lukustusklambri 14 pinguldamiseks tõmmake selle lõtvat otsa.

**OHT** Roheline näidik peab olema ülemise lukustusklambri reguleerija 16 juures roheline, kui ülemine lukustusklamber on pinguldatud õigesti.

**OHT** Noore lapse sisetükk 12 sisaldab kokkupõrke mõju vähendavat vahtu ja seda peab kasutama kuni laps on kaheaastane. Noore lapse sisetükki on lubatud eemaldada, kui laps on 24 kuune ja vanem. Peatoo kaas sisaldab kokkupõrke mõju vähendavat lisavahtu mõlemal pool. Seda vahtu peab kasutama lapse nelja aastaseks saamiseni. Vahtu on lubatud peatoo kaanest eemaldada, kui laps on 48 kuune või vanem.

**OHT** Sperling-Fix i-Size on heaks kiidetud pikkustele vahemikus 100-150 cm, kui sõidukites ei kasutata ISOFIX ühendust 18 ja ülemist lukustusklambrit 14. AVOVA soovib tungival kasutada ISOFIXi ja ülemist lukustusklambrit võimalusel alati, et tagada võimalikult ohutu sõit.

**OHT** Kohandatav sõidukite universaalsete istmepositsioonidega. Sobivad asendid leiab sõiduki käsiraamatust.

**OHT** Ära jäta kunagi oma last lapseistmele järelevalveta.

**OHT** Ära kunagi kinnita last või lapseistet kahepunkti vööga, sest see võib õnnetuse korral põhjustada tõsiseid vigastusi või surma.

**HOIATUS** Lapse turvaiste peab olema sõidukis alati, isegi kui last ei sõidutata, kinnitatud turvaliselt ISOFIX kinnituskohadega 21, ülemise lukustusklambri kinnituskohaga või sõiduki kolmepunkti turvavööga.

**HOIATUS** Lapseistet peab regulaarselt kontrollima, tegemaks kindlaks, et kõik selle osad toimivad ning ei ole kahjustatud.

**OHT** Palun kõrvalda iste mistahes sõiduki ja/või vägivaldse kokkupuute järel, kuna lapseiste võib olla kahjustatud, aga kahju ei pruugi olla kohe nähtav.

**OHT** Ärge õlitage ega muutke mistahes muul viisil Sperling-Fix i-Size'i, kuna see võib tõsiselt mõjutada selle toimet kaitsta teie last.

**HOIATUS** Palun ära jäta lapseistet otsese intensiivse päikesevalguse kätte. Otsese, intensiivse päikesevalguse käes võib lapseiste või mõned selle osad minna väga kuumaks, mistõttu võib laps saada vigastusi.

**OHT** Veendu, et lapseistme seljatugi 22 puudutab sõiduki istme seljatuge ja sõiduki istme peatugi ei lükka lapseistet sõiduki istme seljatoest eemale. Sa võid sõiduki istme peatuge kohandada või vajadusel isegi eemaldada.

**OHT** Veenduge, et nii ISOFIX näidikud 5 kui ka ülemise lukustusklambri reguleerija 16 on pärast paigaldamist rohelised.

## 4 LAMAMISASENDI REGULEERIMINE



AVOVA Sperling-Fix i-Size'l on kolm lamamisasendit. Osadel sõidukitel on vaja enne lamamisasendi reguleerimist lõdvendada ülemist lukustusklambrit 14 ja palun ärge unustage uuesti pinguldada ülemist lukustusklambrit pärast lamamisasendi reguleerimist.

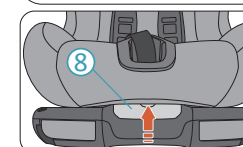

Lamamisasendi reguleerimiseks hoidke lamamisasendi reguleerimishooba 8 üleväl ja lükake istmepeatja nii, et surute ning tõmbate seda edasi-tagasi vastu istmealust eesmärgiga saavutada soovitud lamamisasend. Seejärel vabastage lamamisasendi reguleerimishooba veendumaks, et lamamisasend on korralikult kinni.

**OHT** Lõdvendage ülemist lukustusklambrit 14 alati, selleks vajutage ja hoidke all ülemise lukustusklambri reguleerimisnupu 16 ning tõmmake ülemist lukustusklambrit suunaja lõpust. Pärast lamamisasendi reguleerimist soovitud asendile pingutage ülemist lukustusklambrit, selleks tõmmake ülemist lukustusklambrit lõdvast otsast.



## 5 LAPSE ASETAMINE

### ENNE LAPSE KINNITAMIST REGULEERIGE PEATUGE.

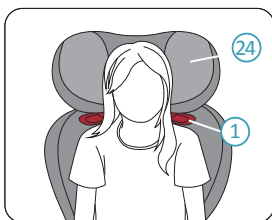

1. Aseta oma laps lapseistmele.
2. Peatugi (24) kohaldatakse sellisele kõrgusele, kus õlavöö juhik (1) on just lapse õlgade kohal.

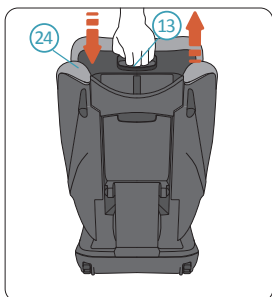

3. Kasutage ja hoidke kinni peatõe taga asuvast reguleerimiskäepidemest (13), mis avab peatõe.
4. Peatõe reguleerimiskäepidemest kinni hoides (13) liigutage avatud peatugi (24) soovitud kõrgusele. Peatõe lukustamiseks vabastage käepide.

**OHT** Lapseistme peatuge peab aeg-ajalt kohendama, kuna laps kasvab. Lapse õlad peaksid olema täpselt õlavöö juhiku (1) all.

**OHT** Peatõel (24) on üheksa asendit. Viiepunkti turvavööga (11) saate kasutada nelja madalaimat asendit. Kui viiepunkti turvavööga peatugi on kõrgeimas asendis ja te ei saa enam mugandada oma lapse õlgu, siis peate kasutama selle asemel oma sõiduki kolmepunkti turvavööd. Eemaldage viiepunkti turvavöö vastavalt seitsmenda peatüki juhiste. Seejärel saab peatõel kasutada viit kõrgemat lisaasendit.

## A. LAPSE KINNITAMINE VIIEPUNKTI TURVAVÖÖGA.

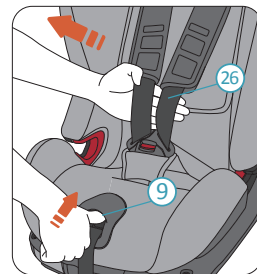

1. Hoidke all rihma reguleerimisnuppu (9) ja tõmmake õlarihma (26) edasi võimalikult kaugemale. Veenduge, et tõmbate õlarihma õlapadjade alt vastavalt joonisele.

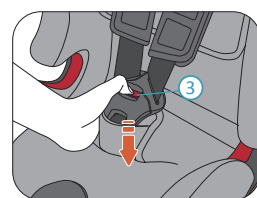

2. Vajutage viiepunkti turvavöö avamiseks selle klambri punast nuppu (3).



3. Pange oma laps Sperling-Fix i-Size'i. Tõmmake õlarihm (26) üle oma lapse õlgade ja suruge klambrikeeled (25) kokku. Sisestage surutud keeled klambrisse.

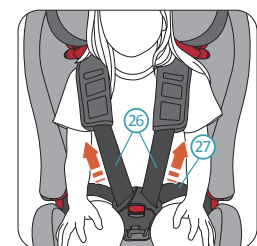

4. Sülerihma (27) pingutamiseks tõmmake mõlemat õlarihma (26).

**OHT** Palun kontrollige, kas sülerihma kantakse madalalt nii, et lapse vaagnalu on kindlalt haaratud.

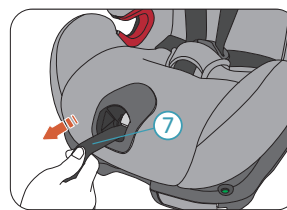

5. Tõmmake viiepunkti turvavöö reguleerijat (7) kuniks turvavöö hoiab last kindlalt.

**OHT** Pärast pingutamist kontrollige, et rakmete rihmad poleks keerdus.

6. Viimaks tõmmake mõlemad õlapadjad täielikult alla.

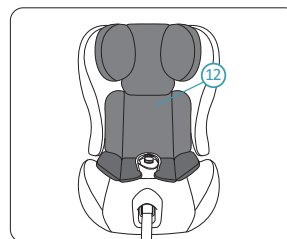

Lapse parema kaitse tagamiseks on Sperling-Fix i-Size'le lisatud ainulaadne noorte sisetükk (12), mille vasakus ja paremas peaosas on ühekihiline parimat tulemust pakkuv vaht.

Noorema lapse (<2 aastase) puhul peab koos Sperling-Fix i-Size'ga kasutama noore lapse sisetüki. Sisetükk on juba pandud teie lapse istmele ja seda saab varuosadena ka AVOVA edasimüüjatelt.

Noore lapse sisetüki on lubatud eemaldada, kui laps on 24 kuune ja vanem. Peatõe kaas sisaldab kokkupõrke mõju vähendavat lisavahtu mõlemal pool. Seda vahtu peab kasutama lapse nelja aastaseks saamiseni. Vahtu on lubatud peatõe kaanest eemaldada, kui laps on 48 kuune või vanem.

## B. LAPSE KINNITAMINE KOLMEPUNKTI TURVAVÖÖGA.

**ETTEVAATUST** Veenduge, et turvavöö õlarihmad oleksid eemaldatud ja turvavöö muud osad oleksid korralikult hoiustatud vastavalt peatüki 7 juhistele.



1. Aseta sõiduki kolmepunkti vöö lapse ette ja lukusta vöö sõiduki pandlasse kuni kostub klikk. Tee kindlaks, et kolmepunkti vöö ei ole keerdus.



2. Pange õla- (28) ja sülerihm (29) sõiduki turvavöö klambri (30) juures ja istmepadjas asuvasse punasesse sülerihma juhikusse (4).

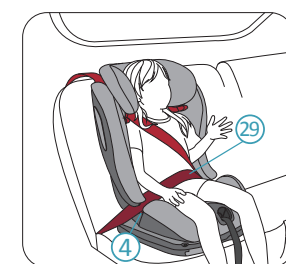

3. Aseta sülevöö jaotis (29) teisel pool istmepatja asuvasse punasesse sülevöö juhikusse (4).

**OHT** Sülevöö jaotis (29) peab asetsema nii madalal kui võimalik, mõlemal pool üle lapse puusade, et pakkuda parimat kaitset.

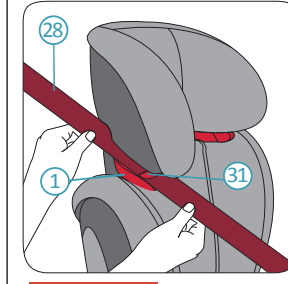

4. Juhik õlavöö (28) punasesse õlavöö juhikusse (1) peatõel, kuni see astseb täielikult õlavöö juhikus ja lukustusvõti (31) on suletud ning õlavöö pole keerdus.

**OHT** Kui õlavöö juhik (1) on seljatoe (22) poolt varjatud, kohenda peatuge (24) ülespoole, et õlavöö jaotise saaks hõlpsasti õlavöö juhikusse (28) sisestada ja seejärel kohendage peatugi tagasi õigele kõrgusele.

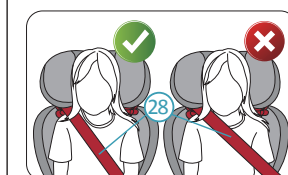

**OHT** Kontrolli, et õlavöö (28) jookseks üle lapse rangluu, mitte üle tema kaela.



5. Esmalt tõmba õlavöö osa, mis jookseb mööda lapse keha, et eemaldada süleosas olev lõtvus. Seejärel tõmba õlavöö (28) osa lapseistme kohal, et eemaldada allesjäänud lõtvus.

**OHT** Pärast lapse turvalisuse kindlustamist, palun kontrolli alljärgnevat enne sõidu alustamist:

1. Lapseistme on korrektselt kinnitatud. Sülevöö (29) jookseb sülevöö juhikusse (4) mõlemal pool istmepatja (10).
2. Õlavöö (28) jookseb sülevöö juhikusse (4) sõiduki kolmepunkti vööpandla (30) poole ja õlavöö juhik (1) teisel pool peatuge (24).
3. Sõiduki kolmepunkti vöö on pingul ja mitte keerdus. kolmepunkti vöö pannal (30) ei tohi asetseada sülevöö juhikus (4).

## 6 EEMALDAMINE

1. Eemaldage ülemine lukustusklamber sõidukist.
2. ISOFIX ühenduste avamiseks tõmmake mõlemal pool ISOFIX vabastushoobasid. Nüüd saate eemaldada lapse turvaistme.

## 7 VIIEPUNKTI TURVAVÖÖ EEMALDAMINE JA PAIGALDAMINE

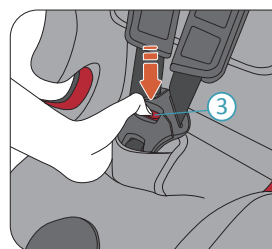

1. Eemaldage sõidukist lapse turvaistme. Vt peatükk 6 juhiseid.
2. Vajutage turvavöö klambri punast nuppu (3) ja avage turvavöö.
3. Reguleerige peatugi kõrgeimasse asendisse, kus õlapadja ühendused peatavad peatõe tõusmist.

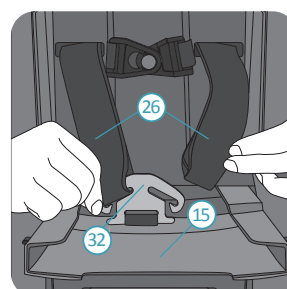

4. Avage laste turvaistme taga asuv kasutusjuhendi hoiukoht (15). Haarake vahetükist (32) ja eemaldage sellest hoolikalt õlarakmed (26). See võib pisut mugandada viiepunkti turvavöö reguleerija lödvendamist. Palun ärge kukutage vahetükki maha ja asetage see ettemääratud kohta ning seejärel pinguldage viiepunkti turvavöö reguleerijat.

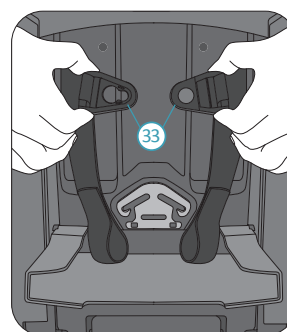

5. Vabastage ja eraldage õlapadja klamber (33).

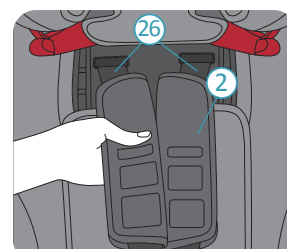

6. Tõmmake esiistmelt õlarihma (26) ja õlapadja (2) ühendus korraks välja lapse istme seljatoe piludest.



7. Asetage keel (25) kaane taga olevasse soonesse ja peitke õlarihm ja õlarihm kaane taga.

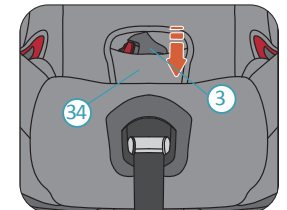

8. Eemaldage viiepunkti turvavöö klamber (3) jalgevahe padjast (34).

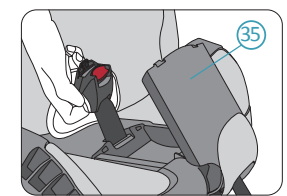

9. Avage ja hoidke klambri hoiukaant (35) istmekatte all. Suruge klamber kaane pilust läbi ja pange see klambri hoidlasse. Seejärel sulgege hoidla kaas.

10. Pange jalgevahe padi istmekatte alla. Nüüd on turvavöö eemaldatud. Nüüd saate istme kate tagasi panna.

## VIIEPUNKTI TURVAVÖÖ TAGASIPANEMINE.

Palun pange turvavöö tagasi vastupidises järjekorras. Mistahes küsimuste korral võtke abi saamiseks ühendust AVOVaga.

## 8 HOOLDUS JA TEENINDUS

### HOOLDUS JA REMONT

Võib osutada vajalikuks kate regulaarne eemaldamine ja pesemine. Sa võid aeg-ajalt tahta katet eemaldada ja pesta, palun tee seda pehme puhastusvahendiga, kasutades pesumasina tundlike esemete režiimi (30°C). Palun järgi kattel olevat pesemisjuhendit. Plastikosi võib puhastada pehme seebi ja veega.

**OHT** Lapse kahe aastaseks saamise puhul peab lapse turvaistmaga alati kasutama AVOVA istmekatet või noore lapse sisetüki. Kate on turvameede ning seda võib asendada üksnes AVOVA originaalkattega.

### KATTE EEMALDAMINE JA TAGASIPANEMINE

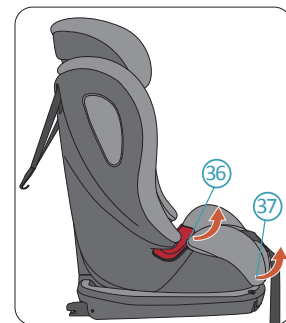

1. Liigutage peatugi kõrgeimasse asendisse. Vabastage kate konksud (36) sülerihma juhikute juures ja kummid (37) istme esiosa juures mõlemal pooltel. Seejärel eemaldage istmekaas.

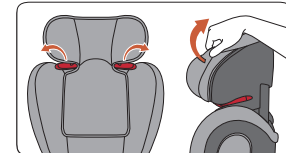

2. Tõmba plastikosa kaudu peatõe kate äär välja. Seejärel vabasta peatõe kate taga olevad aasad.

Palun pange kate tagasi vastupidises järjekorras.

## 9 GARANTII

1. AVOVA Sperling-Fix i-Size garantii kestab 2 aastat peale ostu. Toote kasutamine peab olema kooskõlas selle kasutusjuhendiga. Igasugune kahju, mis on põhjustatud selles kasutusjuhendis toodud instruksioonide eiramisest, tühistab garantii.
2. Palun hoia alles oma ostutõend juhiks kui peaks esinema garantiilisi nõudmisi.
3. Ära kunagi kasuta kolmandaid osapooli hooldus-, parandus- või modifitseerimistegevusteks, vastasel juhul kaotab garantii kehtivuse. Küsi alati nõu AVOVA edasimüüjatelt.

Kui sul on mingeid lisaküsimusi seoses lapseistme kasutamisega, palun kontakteeru meieiga aadressil:  
AVOVA GmbH  
Blaubeurer Straße 71  
89077 Ulm  
Germany

T:+49 731 379941-0  
info@avova-childcare.com  
www.avova-childcare.com

## 10 ÄRAVISKAMINE

Kui sa tahad lapseistest ära visata, järgi palun kohalikke jäätmete kõrvaldamise regulatsioone. Kui sul on lisaküsimusi, palun kontakteeru oma linna kommunaaljätmete korralduse või administratsiooni.